

Spintrue >>>> 專業製造 >>>>

精密主軸

HIGH SPEED PRECISION SPINDLE



堅持品質 以客為尊

龍馬精密科技股份有限公司
SPINTRUE TECH. CO., LTD. <http://www.spintrue.com.tw>

About Us

關於我們



公司簡介

Company Profile

龍馬精密科技股份有限公司成立於2011年11月，是一家專業主軸製造廠，經營團隊成員來自工業技術研究院與台灣知名主軸製造廠，皆擁有數十年主軸製造與設計經驗。為了追求更好的品質，實踐讓客戶感動的承諾與經營理念，本公司從主軸設計，選用材料，車銑磨加工，熱處理，精密組裝，成品檢驗到出貨包裝，每個階段都以最嚴苛的制度與觀念來掌握所有的細節，提高產品的品質與穩定度，確保主軸使用之耐用度，不僅要讓客戶安心使用，更是對地球環保的一種貢獻，以有限的資源，發揮最大功能及效用，這是龍馬科技股份有限公司與眾不同的地方，因為我們堅持做最好品質的產品。

經營理念

Business Philosophy



品質優先

品質是我們堅持的原則，滿足客戶需求，且讓客戶感動。

技術創新

開發高性能高品質主軸產品及客製產品，提升客戶整體競爭力。

服務增值

迅速反應客戶需求，解決客戶問題，創造客戶的附加價值。

龍馬精神

龍馬精神是中華民族勤勞善良、正直勇敢、以強健的姿態開拓奮進，從而造福眾生的精神，以客為尊，回饋社會。

Operating Items

營業項目

皮帶式主軸 / 直結式主軸 / CNC車床主軸 / 內藏式主軸

Belt Type Spindle / Direct drive Spindle / CNC lathe Spindle / Motor Spindle

變速齒輪箱 / 龍門型自動交換頭 / 特殊主軸 / 主軸馬達維修

Gearbox / Gantry Type Automatic Exchange Head / Special Spindle / Spindle Motor Repair



皮帶式主軸

Belt Type Spindle



直結式主軸

Direct Drive Spindle



CNC車床主軸

CNC Lathe Spindle



內藏式主軸

Motor Spindle



變速齒輪箱

Gearbox



臥式加工機齒輪箱

Horizontal Machining Center Gearbox

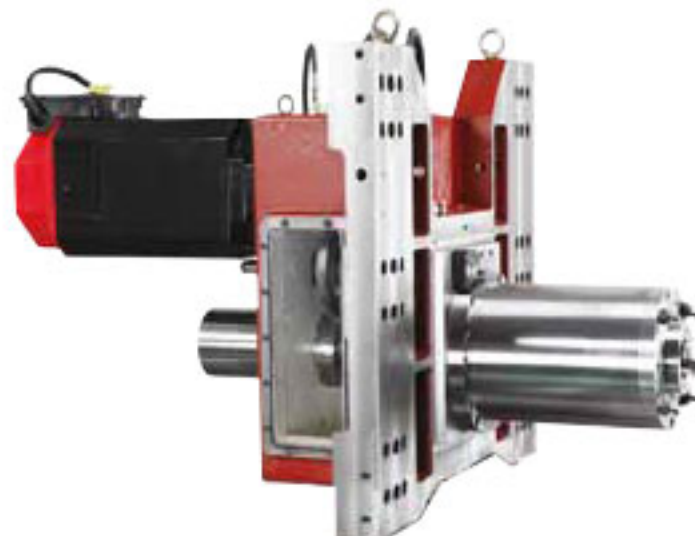

Operating Procedures

作業流程



1

主軸品質保證五大步驟

仔細清潔零件與去除毛邊，
確保零件無瑕疵

- 去除銳角毛邊
- 除鏽去污



2

優良協力體系與 三次元進料檢驗，確保零件

精度穩定

- 協力體系自主檢驗
- 保證組裝零件的加工精度
- 即時性品質控管



3

精確的組裝技術， 確保主軸符合設計性能

精度穩定

- 乾淨明亮恆溫組裝空間
- 精密公差組配
- 訓練有素的專業技師

4 長時間主軸跑合，確保軸承潤滑完全

- 運轉磨合測試
- 溫度與噪音測試
- 振動測試



5 嚴謹主軸品質檢驗，確保主軸生產穩定度

- 溫度 / 振動 / 偏擺 / 拉力 / 剛性 / 油空壓管路 / 電器接頭 / 外觀
- 以完整的量測規範確保主軸出廠品質

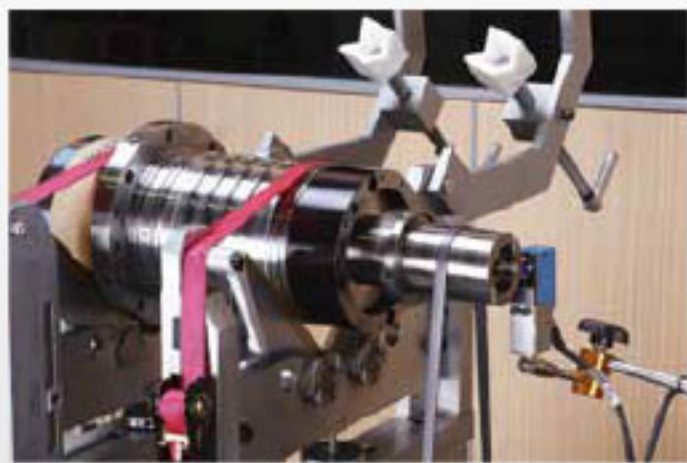

Spindle Introduction

主軸商品介紹

>>>> **皮帶式主軸**
Belt Type Spindle



>> BT30 外徑100皮帶式主軸

B310C 系列

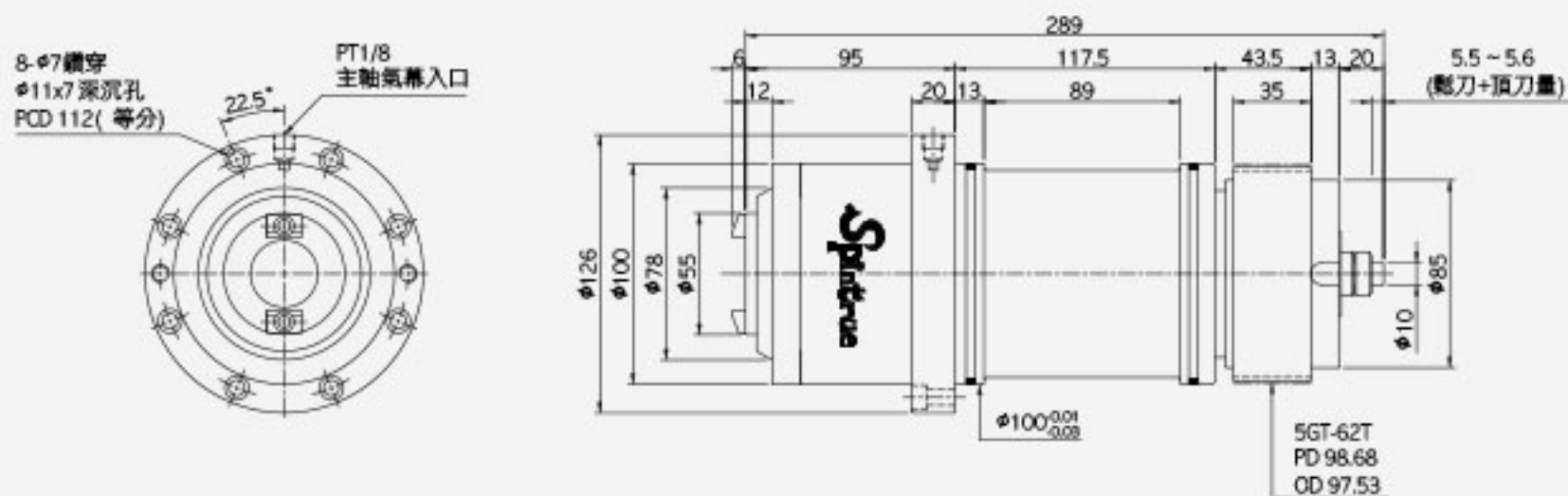

產品名稱	BT-30 / φ100	軸承規格	7008 x 4列	軸承潤滑	油脂
最高轉速	12,000~15,000 rpm	拉刀力	250 ~ 300 kgf	主軸冷卻	油冷式

BT40 外徑120皮帶式主軸

B430C 系列

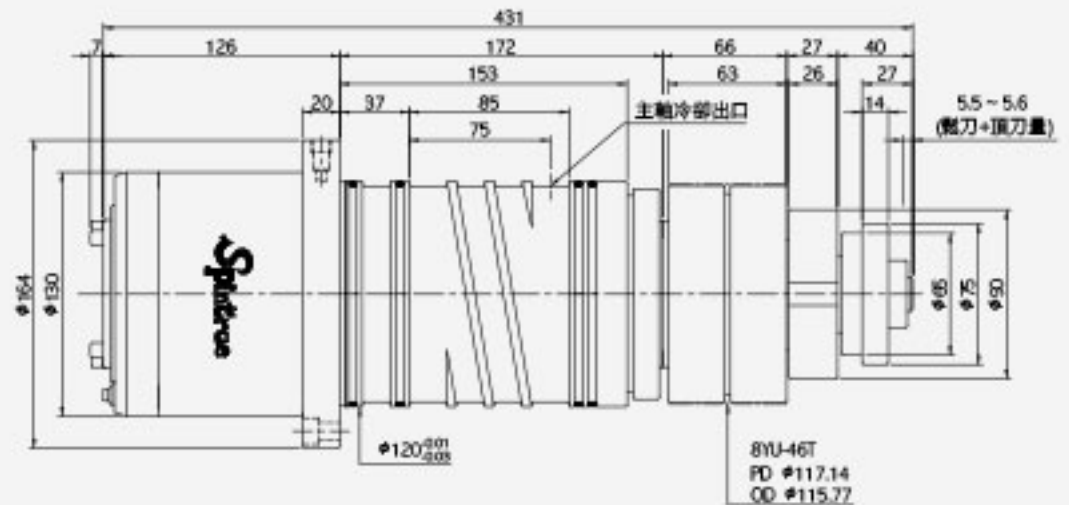
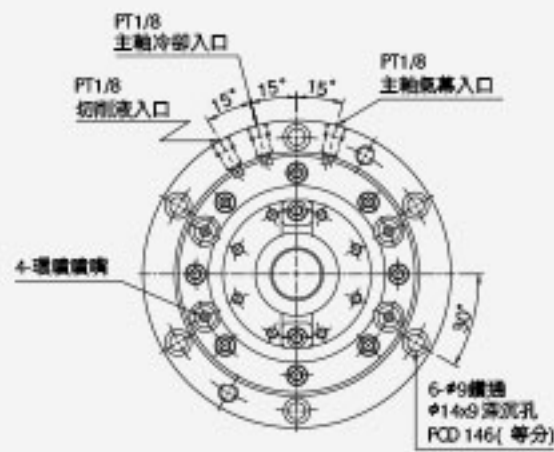

產品名稱	BT-40 / φ120	軸承規格	7012 x 4列	軸承潤滑	油脂
最高轉速	8,000 ~ 12,000 rpm	拉刀力	650 ± 50 kgf	主軸冷卻	油冷式

BT40 外徑150皮帶式主軸

B420C 系列

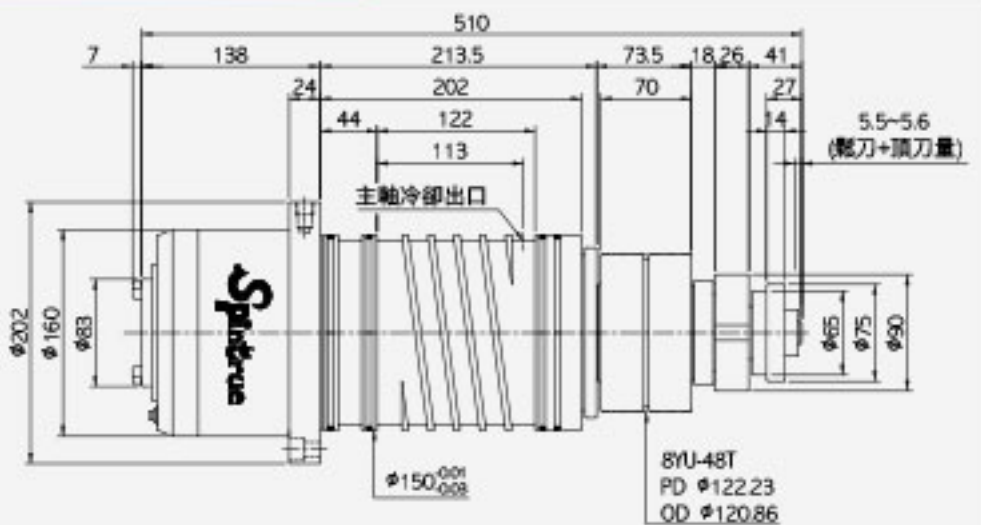
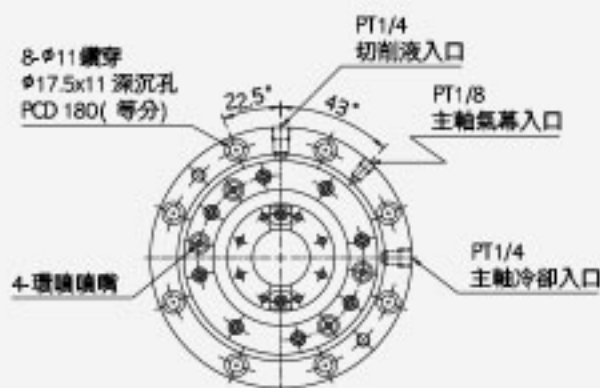

產品名稱	BT-40 / φ150	軸承規格	7014 x 4列	軸承潤滑	油脂
最高轉速	8,000 ~ 12,000 rpm	拉刀力	850 ± 50 kgf	主軸冷卻	油冷式

BT50 外徑190皮帶式主軸

B510C 系列

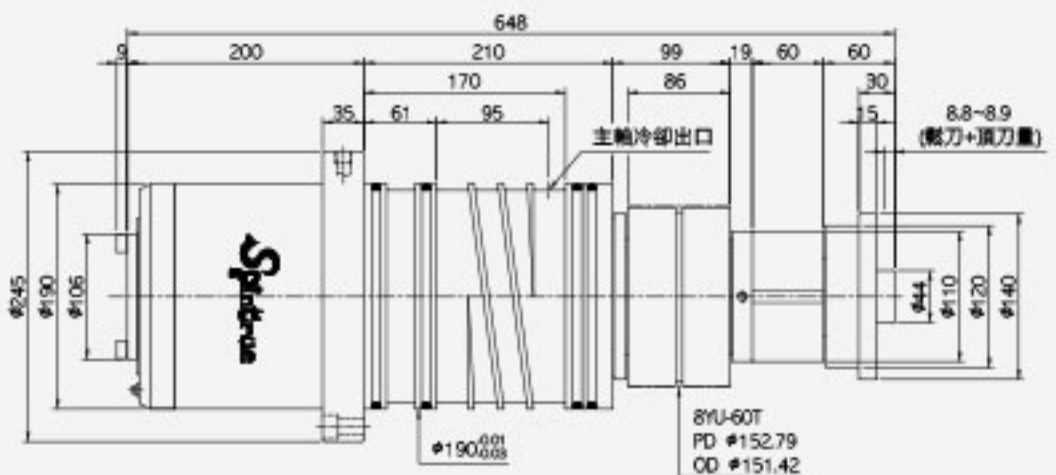
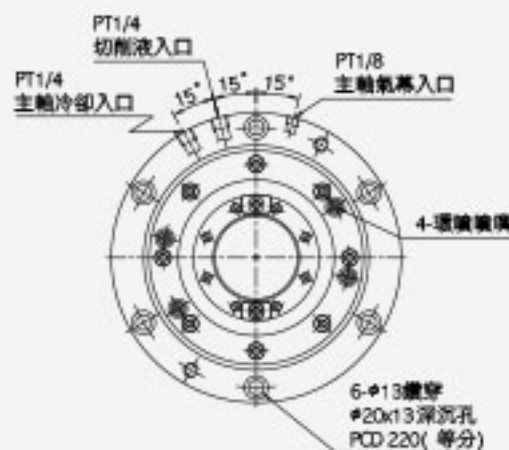

產品名稱	BT-50 / φ190	軸承規格	7018 x 4列	軸承潤滑	油脂
最高轉速	4,000 ~ 10,000 rpm	拉刀力	1800 ± 100 kgf	主軸冷卻	油冷式

Spindle Introduction

主軸商品介紹

>>>> **直結式主軸**
Direct Drive Spindle



>> BT30 外徑100直結式主軸

D310C 系列

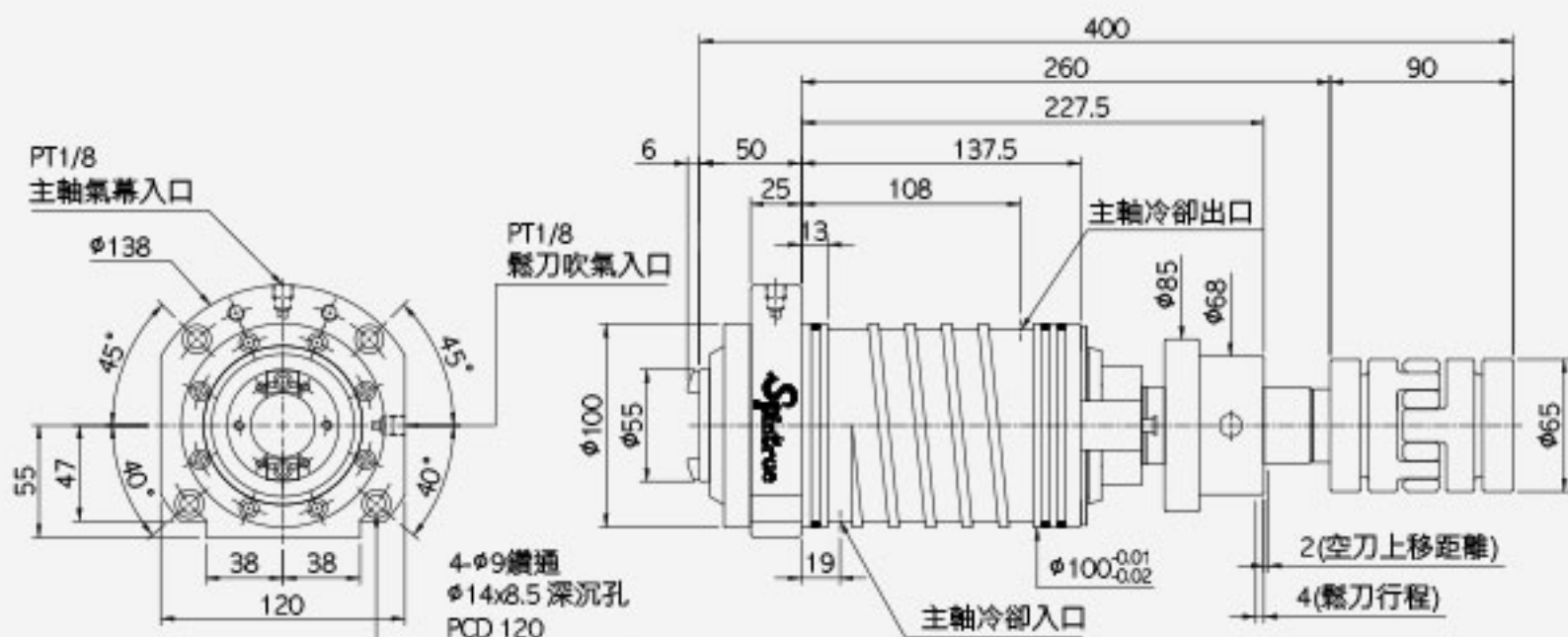

產品名稱	BT-30 / φ100	軸承規格	7008 x 4列	軸承潤滑	油脂
最高轉速	12,000 ~ 24,000 rpm	拉刀力	250 ~ 300 kgf	主軸冷卻	油冷式

BT40 外徑120直結式主軸

D410C 系列

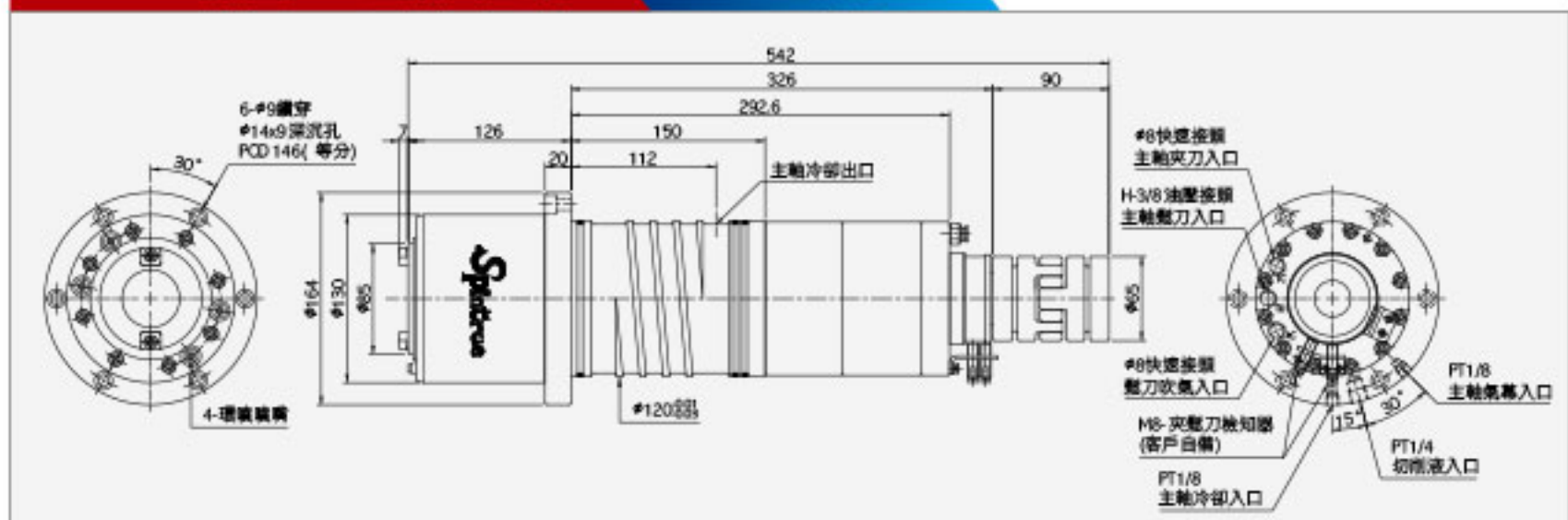

產品名稱	BT-40 / $\phi 120$	軸承規格	7012 x 4列	軸承潤滑	油脂
最高轉速	8,000 ~ 18,000 rpm	拉刀力	650 \pm 50 kgf	主軸冷卻	油冷式

BT40 外徑150直結式主軸

D420C 系列

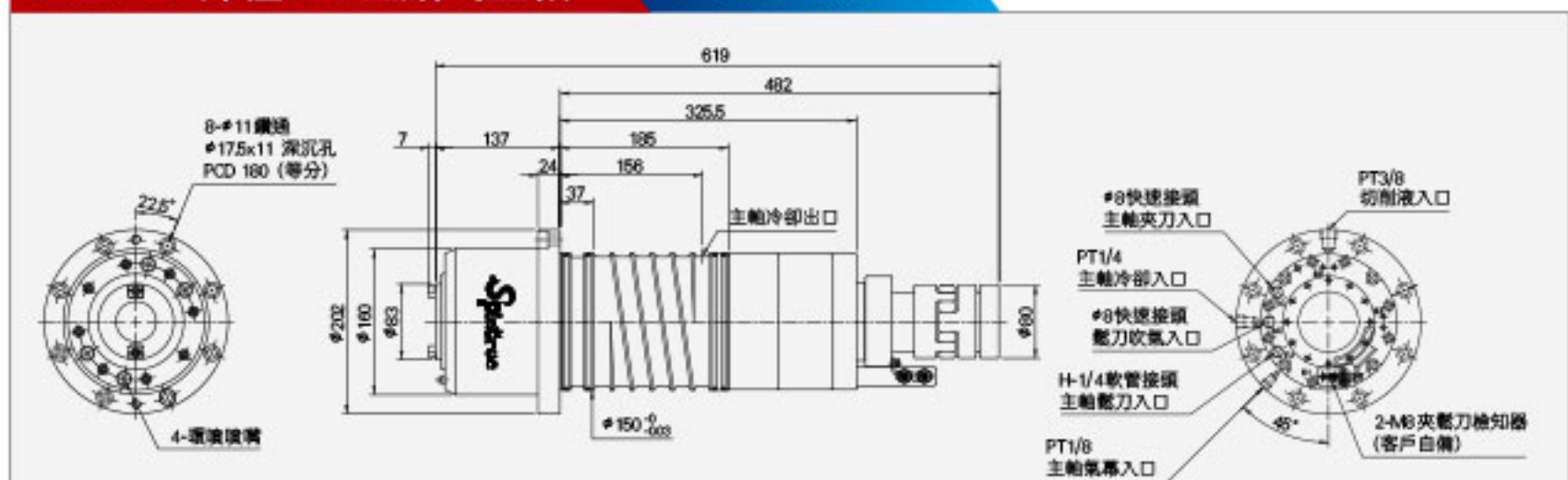

註1：S1、S2、S3 夾鬆刀檢知器位置，可由客戶自行就機台設計決定其中一個。

產品名稱	BT-40 / $\phi 150$	軸承規格	7014 x 4列	軸承潤滑	油脂
最高轉速	8,000 ~ 15,000 rpm	拉刀力	850 \pm 50 kgf	主軸冷卻	油冷式

BT50 外徑190直結式主軸

D510C 系列

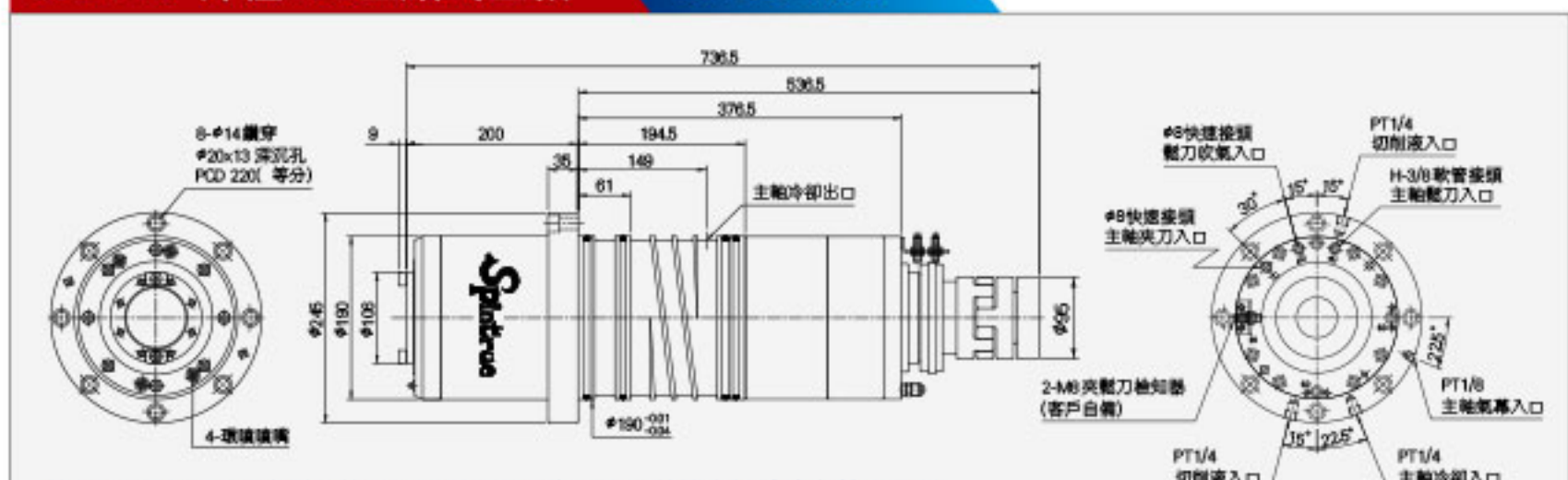

註1：S1、S2、S3 夾鬆刀檢知器位置，可由客戶自行就機台設計決定其中一個。

產品名稱	BT-50 / $\phi 190$	軸承規格	7018 x 4列	軸承潤滑	油脂
最高轉速	6,000 ~ 12,000 rpm	拉刀力	1800 \pm 100 kgf	主軸冷卻	油冷式

Spindle Introduction

主軸商品介紹

>>>> **CNC車床主軸**
CNC Lathe Spindle



>> A2-4 外徑140車床皮帶主軸

L410C 系列

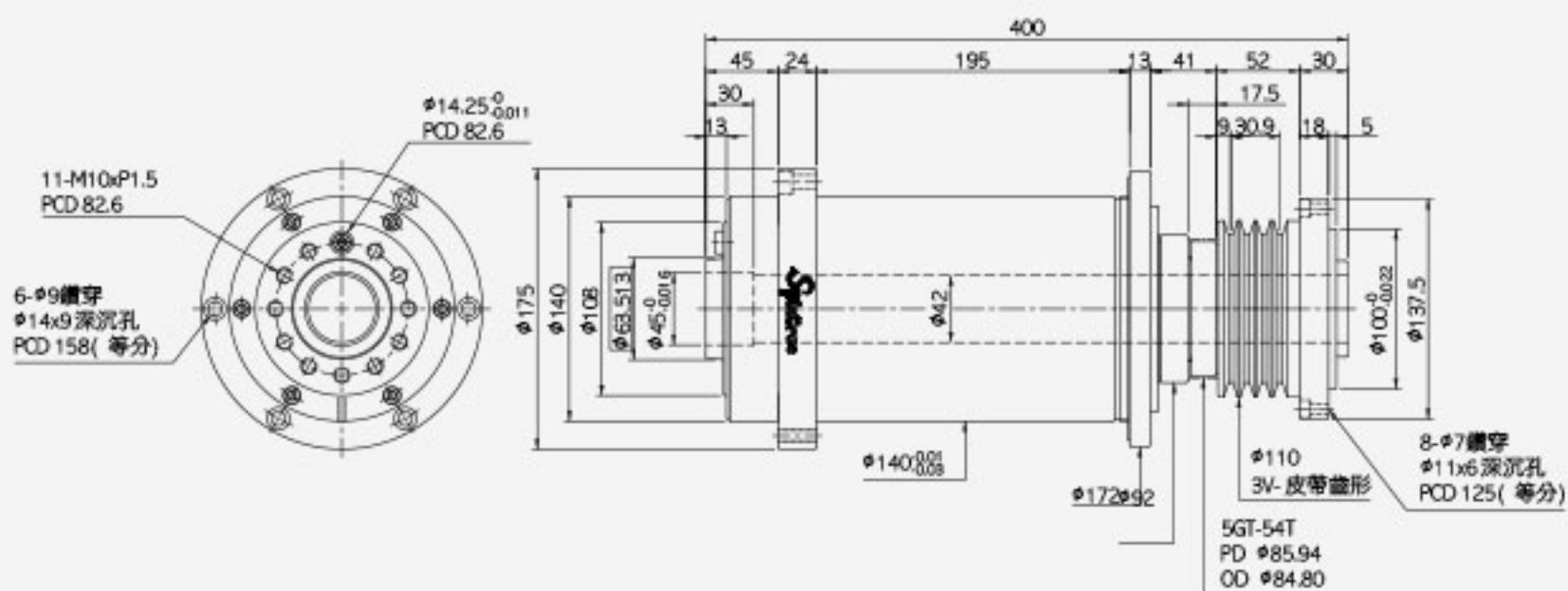

主軸規格	A2-4 / φ140	軸承規格	7014x4列
最高轉速	6,000 ~ 8,000 rpm	軸承潤滑	油脂

»A2-5 外徑170車床皮帶主軸 L510C 系列

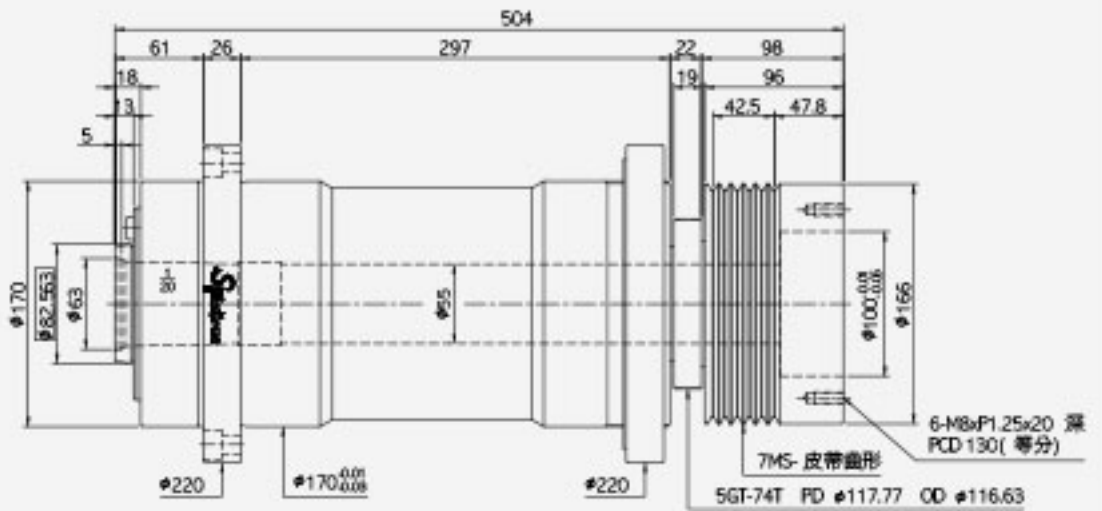

主軸規格	A2-5 / φ170	軸承規格	7016x3 列 / 7014x2 列
最高轉速	6,000 rpm	軸承潤滑	油脂

»A2-6 外徑200車床皮帶主軸 L610C 系列

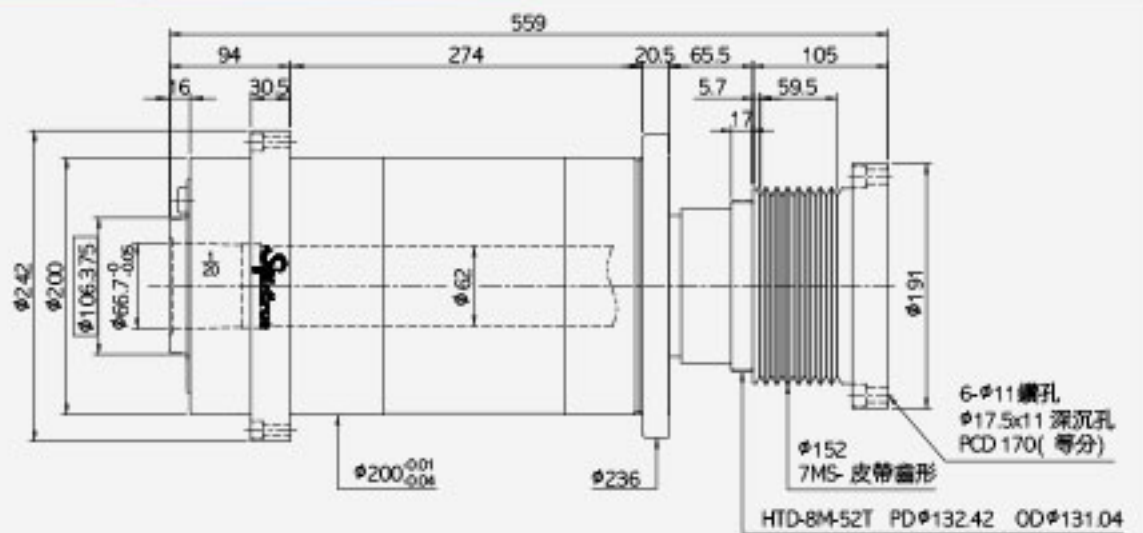

主軸規格	A2-6 / φ 200	軸承規格	NN3020 / 7020x2 列 / NN3018
最高轉速	4,200 rpm	軸承潤滑	油脂

»A2-8 外徑230車床皮帶主軸 L810C 系列

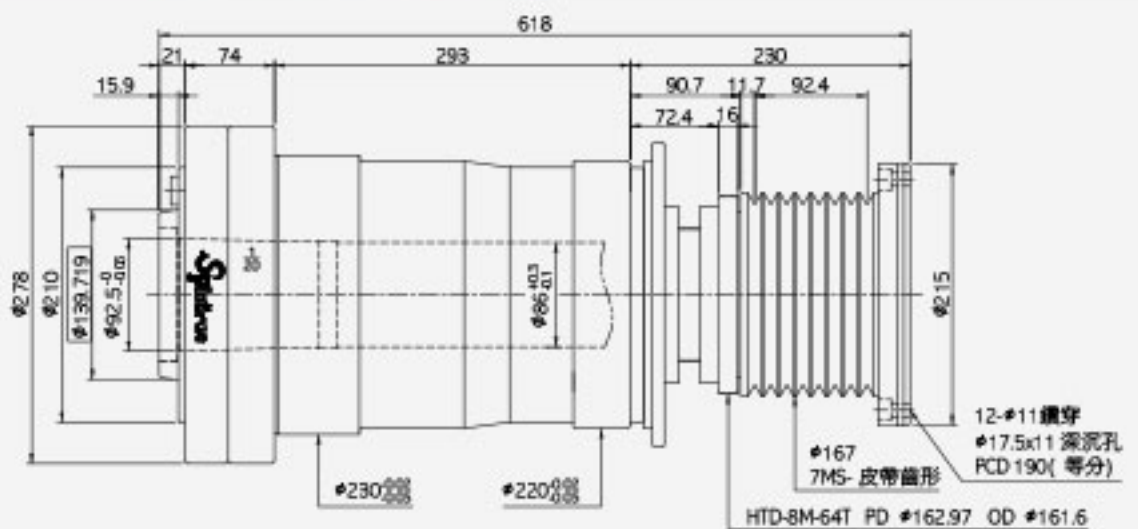

主軸規格	A2-8 / φ 230	軸承規格	NN3024 / 7024x2 列 / NN3022
最高轉速	3,500 rpm	軸承潤滑	油脂

Spindle Introduction

主軸商品介紹

>>>> 內藏式主軸
Motor Spindle



>> BT30 外徑120內藏式主軸

C310C 系列

8- $\phi 7$ 鑽穿
 $\phi 11 \times 6.5$ 深沉孔
PCD 135(等分)

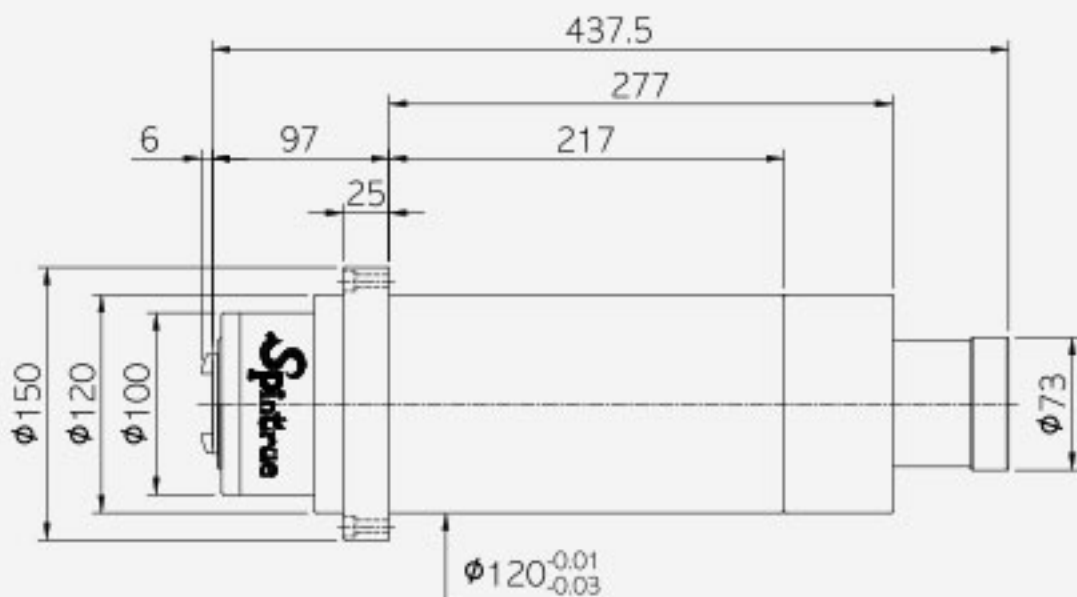

PT1/8
主軸冷卻入口

PT1/8
主軸冷卻出口

PT1/8
主軸氣幕入口

PT1/8
主軸夾刀入口

Encoder 電纜線出口

PT1/8
換刀吹氣入口

刀具位置&溫度檢出電纜線出口
(鬆刀、夾刀、空刀、PT-130C)

PT1/8
主軸鬆刀入口

馬達電源線出口

C310C 系列 規格表

產品名稱	BT-30 / $\phi 120$
最高轉速	24,000 ~ 30,000 rpm
軸承規格	7009 x 2列 7006 x 2列
拉刀力	300~350 kgf
軸承潤滑	油氣
主軸冷卻	油冷式

» BT40 外徑210內藏式主軸

C430C 系列

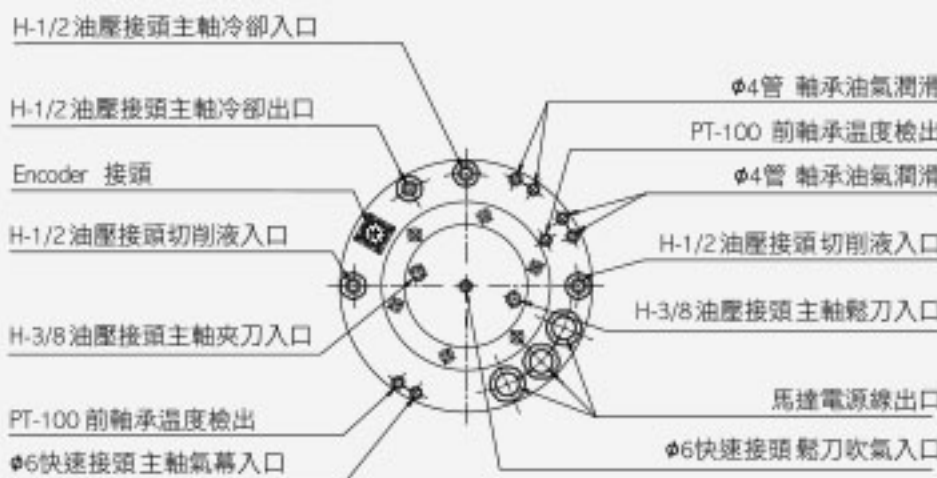
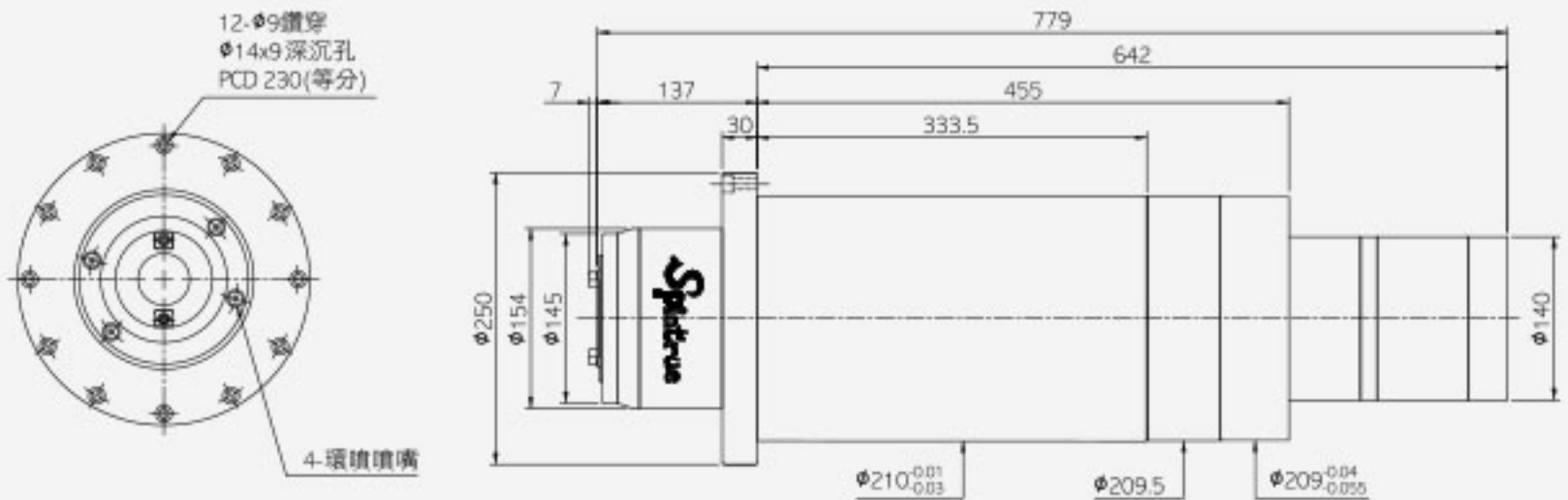

C430C 系列 規格表

產品名稱	BT-40 / $\phi 210$
最高轉速	15,000 ~ 20,000 rpm
軸承規格	7014 x 2列 7012 x 2列
拉刀力	850 \pm 50 kgf
軸承潤滑	油氣
主軸冷卻	油冷式

» BT50 外徑310內藏式主軸

C520C 系列

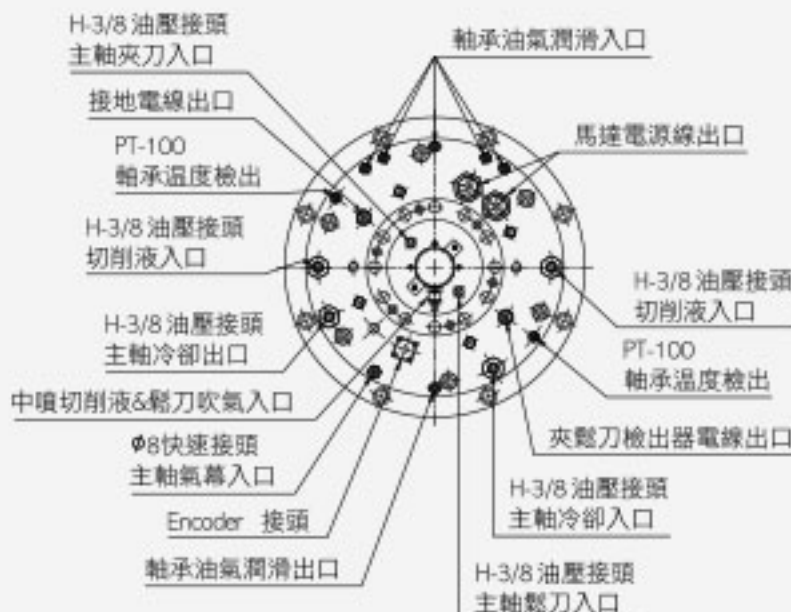
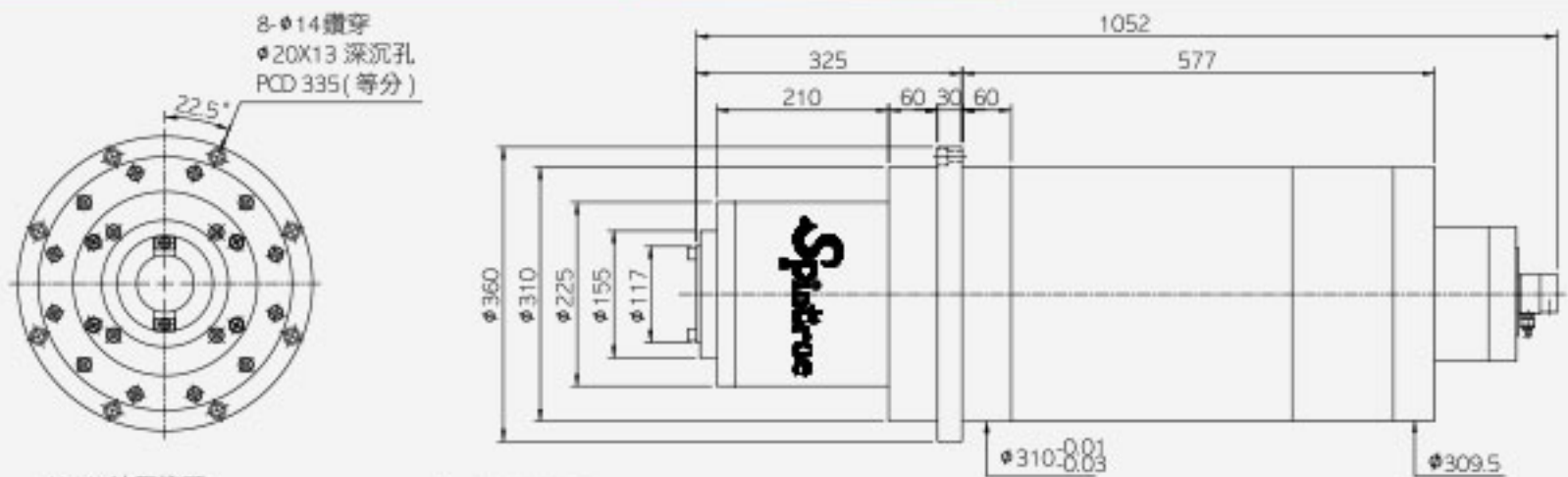

C520C 系列 規格表

產品名稱	BT-50 / $\phi 310$
最高轉速	8,000 ~ 12,000 rpm
軸承規格	7020 x 4列 N1014
拉刀力	1800 \pm 100 kgf
軸承潤滑	油氣
主軸冷卻	油冷式

Spindle Introduction

主軸商品介紹

>>>> **變速齒輪箱**
Gearbox



>> 250系列齒輪箱

F101C 系列

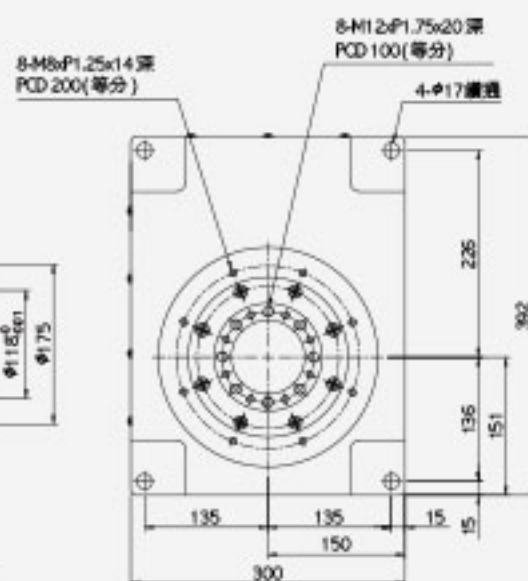
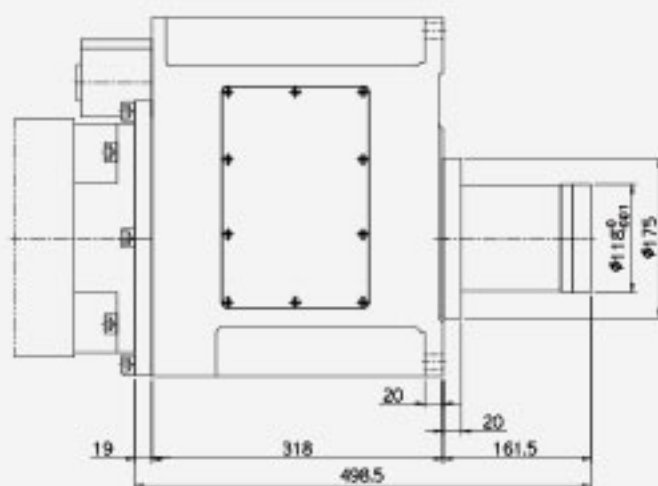
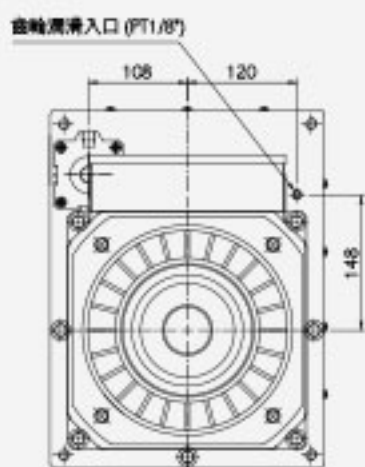
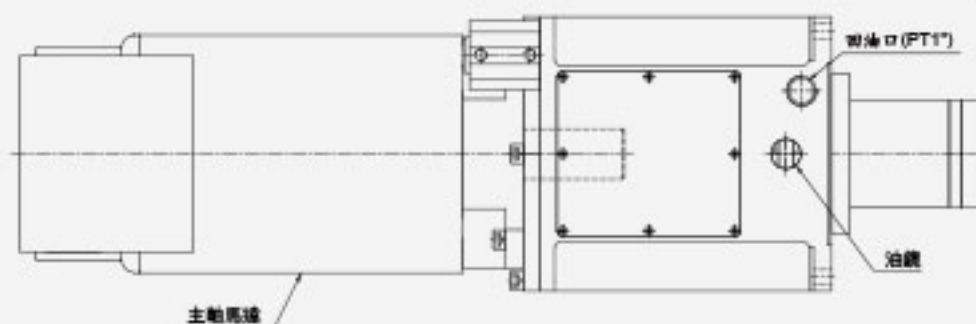

減速比	1:4	冷卻能力需求	750 kcal/h	冷卻方式	注油式
最高轉速	10,000 rpm	適用主軸規格	BT 50	冷卻油	R22

變速齒輪箱
Gearbox



立式/臥式加工機用齒輪箱

FA50C 系列

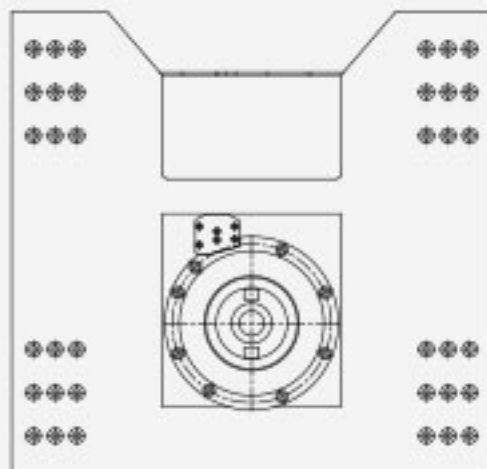
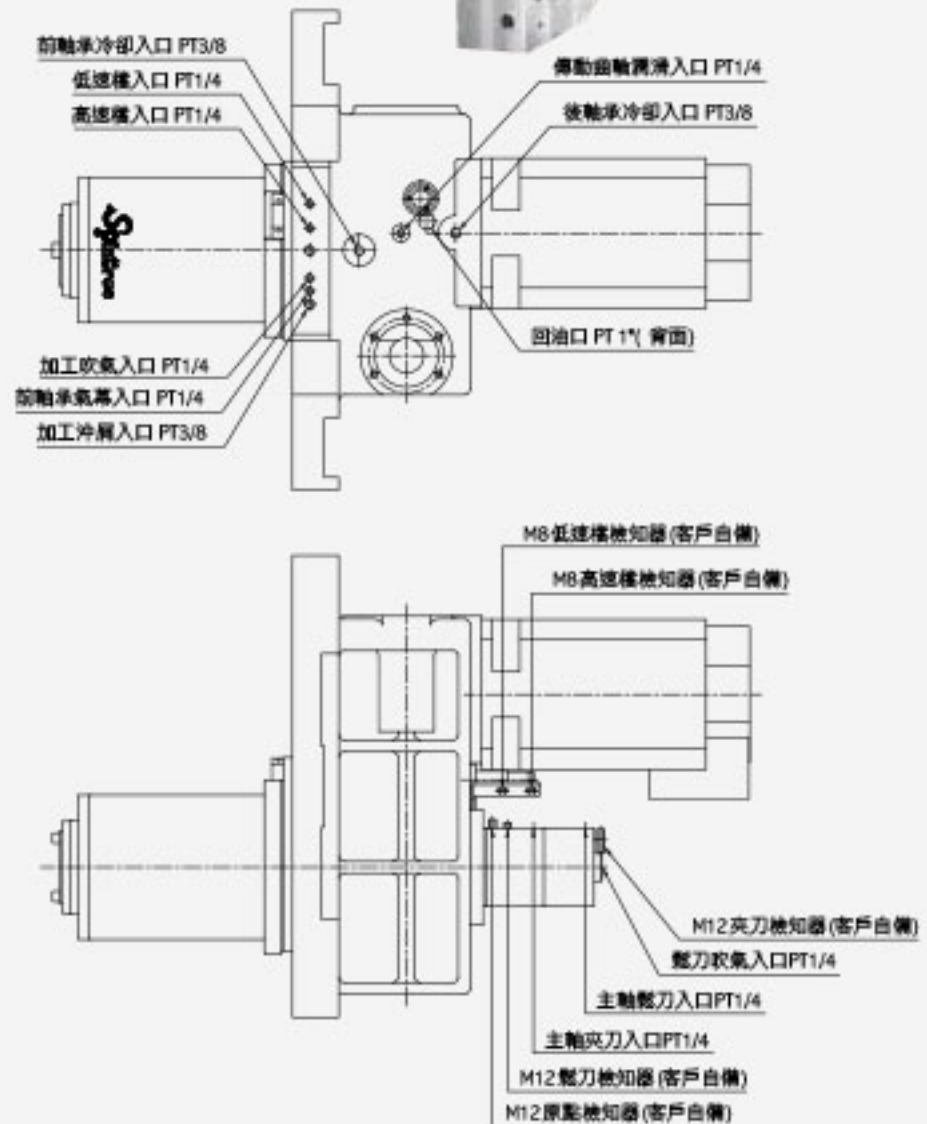

減速比	1:5	刀具系統	BT 50	軸承規格	7018 x 4列 / 6015 x 2列	軸承潤滑	油脂
最高轉速	6,000 rpm	拉刀力	1800 ± 100 kgf	主軸冷卻	油冷式	總重量	780 kg

依客戶需求設計與製造

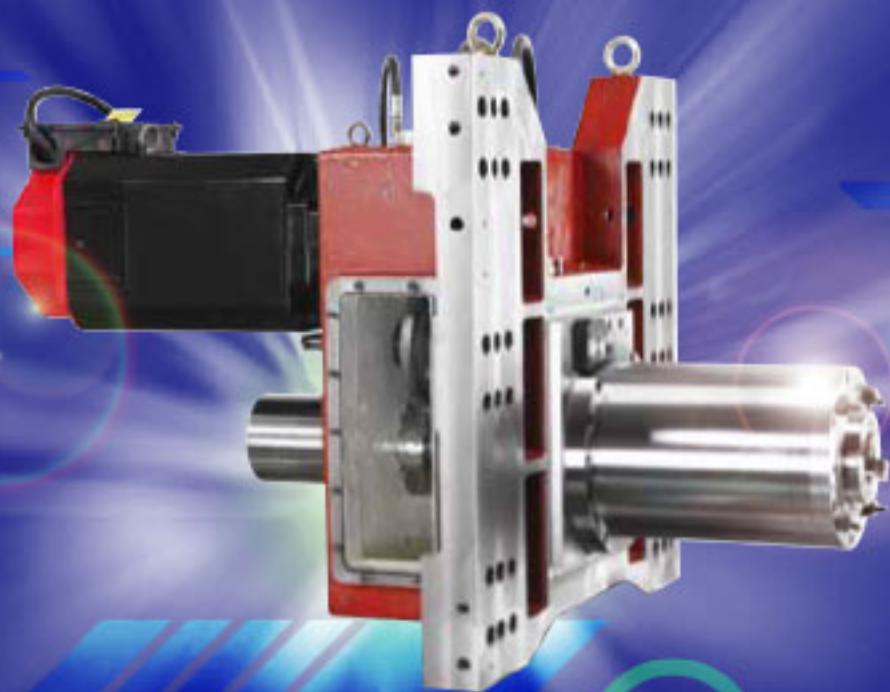

做品質好的產品
才是真正珍惜資源
愛護我們的地球!



Spintrue TECH. CO., LTD.

龍馬精密科技股份有限公司

<http://www.spintrue.com.tw>

TEL:+886-4-25311390 FAX:+886-4-25332660

台灣42756 台中市潭子區雅潭路二段395-1號

Add: No.395-1, Sec.2, Yatan Rd., Tanzi Dist.,
Taichung City 42756, Taiwan.